

# RVR



MITSUBISHI MOTORS





駆け回れ、思いのままに。











Photo:G ●ボディカラー:ライトニングブルーマイカ●パノラマガラスルーフ(LEDイルミネーション/UVカット機能付)、ルーフレール(ビルトインタイプ)はパッケージメーカーオプション



駆け回れ、気の向くままに。









# DYNAMIC DESIGN













# DRIVING PERFORMANCE





■電子制御4WD <4WD車>

路面状況や走行条件に応じて、前後に駆動力を適切に配分する「4WDオート」、強力なトラクションが得られる「4WDロック」、燃費のよい「2WD」の3つのモードを設定できます。



ドライブモードセレクター (プッシュボタン)

■アクティブスタビリティコントロール(ASC)※ ASC

横滑りなどの不安定な動きを感知すると、4輪のブレーキ、エンジン、4WDシステム(4WD車)を統合制御する「スタビリティコントロール機能」と、滑りやすい路面での発進時、駆動輪のスリップを感知すると、スリップした車輪にブレーキをかけ、エンジン、トランスミッションを統合制御する「トラクションコントロール機能」により、安定した走りをサポート。

※ASC=Active Stability Control

●ASCはあくまでもドライバーのブレーキ操作や運転操作を補助するシステムです。道路状況にあった安全運転をお願いします。



スタビリティコントロール機能・動作イメージ

■自分でエコする 賢いエンジン「エコサポート」 **エコサポート**

アイドリングストップ機能「オートストップ&ゴー(AS&G)」に「MIVEC」を組み合わせた、三菱自動車の新しい環境技術。それが「エコサポート」。クルマに不可欠な「快適な走り」と「地球環境への配慮」を高いレベルで融合した次世代テクノロジーです。

1.8L MIVEC SOHC 16VALVE エンジン

**MIVEC**

走行性能と高い環境性能を追求し、誕生したのがMIVEC。吸気バルブリフトを連続的に変化させ、吸気抵抗を抑制することで、吸入時のエネルギー損失を低減し、燃費向上に貢献。また、リフト可変と位相可変を機械的に連動させるシンプルな機構でSOHC化。これにより、従来のDOHCエンジンと同等の性能を実現しました。

最高出力(ネット)102kW(139PS)/6000rpm 最大トルク(ネット)172N・m(17.5kgf・m)/4200rpm  
MIVEC=Mitsubishi Innovative Valve timing Electronic Control systemは、三菱自動車の可変バルブタイミング機構の総称です。

オートストップ&ゴー(AS&G)

**AS&G**

アイドリングストップ機能「オートストップ&ゴー(AS&G)」が、信号待ちや渋滞時に、自動的にエンジンをストップし、ガソリンのムダを抑えます。

●オートストップ&ゴー(AS&G)は、状況に応じて作動条件が異なります。AS&GにはOFFスイッチがあります。実際の走行時には必ず取扱説明書をご確認ください。

■燃料消費率(国土交通省審査値)※ **JC08モード**

15.4km/L 14.8km/L\* 14.4km/L

<2WD 全車>

<M 4WD>

<G 4WD>



<全車>

<G 4WD>

※燃料消費率は定められた試験条件での値です。お客様の使用環境(気象、渋滞等)や運転方法(急発進、エアコン使用等)に応じて燃料消費率は異なります。

\*メーカーオプションの装着により車両重量が1421kg以上となった場合は14.4km/Lとなり、平成27年度燃費基準達成となります。詳しくはP.23をご覧ください。



# UTILITY

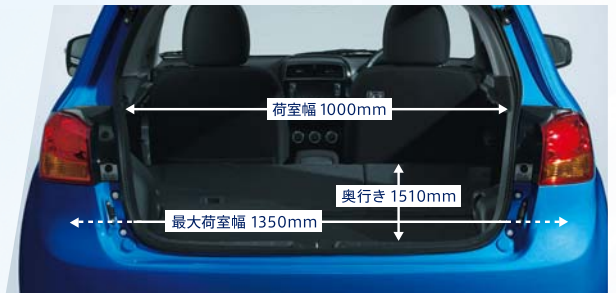

Photo: G ●ボディカラー:ライトニングブルーマイカ ●パノラマガラスルーフ(LEDイルミネーション/UVカット機能付)、ルーフレール(ビルトインタイプ)はハッチバックメーカーオプション  
●写真の荷物や小道具は撮影のために用意したものです。●走行中は収納したものが運転の支障、後方視界の妨げとならないよう安全に留意し、しっかりと収納または固定してください。  
●写真はカタログ用に撮影したものです。雪道など実際の走行時には、冬用タイヤを装備するなど十分注意してください。●写真は演出したイメージとなります。



## ■ラゲッジルーム

リヤシートを前倒しにすると、大容量スペースが出現。たくさんの荷物や、大きな荷物でも収納できます。またリヤシートは6:4分割可倒式のため、荷物の量や乗員の人数に合わせてフレキシブルに使いこなすことができます。



●数値は社内測定値 ●リヤシート前倒れ状態

## ■ラゲッジフロアボックス

ラゲッジルームのフロア下には、使い勝手のよい収納スペースを用意しました。



●スペアタイヤ選択時は装着されません。

## ■ルーフレール (ビルトインタイプ) <Gにパッケージメーカーオプション>

流れるようなルーフラインを際立たせるルーフレール。レジャーシーンで活躍します。



●写真のパノラマガラスルーフ(LEDイルミネーション/UVカット機能付)、雨滴感応オートワイパーはパッケージメーカーオプション

## ■パノラマガラスルーフ

(LEDイルミネーション/UVカット機能付) <Gにパッケージメーカーオプション>

どの席に座っていても、心地よい開放感が得られる大開口ルーフ。UVカットガラスを採用しています。またサンシェードの開/閉時の両方で使用できるLEDイルミネーション(アンバー色)付。



●写真のMMCSはメーカーオプション、雨滴感応オートワイパー、クルーズコントロールはパッケージメーカーオプション  
●画面はハメ込み合成 ●撮影のために点灯



# COMPACT & COMFORT



## ■パドルシフト <Gに標準装備>

ステアリングホイールから手を離さずに、指先ひとつで簡単にシフトチェンジが可能です。



## ■クルーズコントロール

<Gにパッケージメーカーオプション>

車速約40km/hから約100km/hの範囲内で、アクセルペダルを離して一定速度を維持することが可能です。



## ■エンジンスイッチ※1+

### キーレスオペレーションシステム※1

(キーレスオペレーションキー2個付※2) <Gに標準装備>

キーレスオペレーションキーを携帯しているだけで、ドアやテールゲートの施錠・解錠が手軽にできます。また、ブレーキペダルを踏み、ボタン式のエンジンスイッチを押すことでエンジンの始動・停止も可能です。

※1: ⚠注意: 植込み型心臓ペースメーカー等の機器をご使用のお客様は、電波により医療用電気機器に影響を受けるおそれがあります。詳しくは営業スタッフにおたずねください。※2: Mはキーレスエントリーキー1個、スペアキー1個を標準装備。



●撮影のために点灯



キーレスオペレーションキー(2個付)

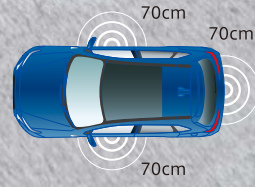

ドアエントリーの有効エリア





### ■リヤビューモニター

<MMCSまたはディスプレイオーディオとセット装着>

画面に車体後方の様子を表示します。さらに、後退時のハンドル操作の目安として、ハンドル連動予想軌跡線を表示します。

●リヤビューモニターは、あくまでドライバーの運転操作や視界を補う機構です。安全の確認や周囲の状況確認は、必ずドライバー本人がおこなってください。



リヤビューカメラ後方確認画面



カメラ部

### ■最小回転半径5.3m

コンパクトSUVならではの優れた取り回しで、駐車場や狭い場所でもスムーズに運転できます。

5.3m



### ■ヘッドライトオートカット

ヘッドライト、フォグランプを消し忘れても、イグニッションをOFFにし、運転席ドアを開けると自動的に消灯します。





## ■衝突安全強化ボディRISE(ライズ)※1

高エネルギー吸収構造と高耐力キャビン構造で、衝突安全性を高めた三菱自動車独自の衝突安全強化ボディRISE。高張力鋼板の採用で、正面衝突をはじめオフセット衝突、側面衝突、後面衝突など、全方向の衝突安全性を高めています。



テスト車両による衝突試験

## ■エアバッグ

### A 運転席&助手席SRSエアバッグ※2

車両前方からの衝突時に、一定レベル以上の衝撃を感知すると作動。フロントシート乗員への衝撃を緩和します。

### B 運転席SRSニーエアバッグ※2

前面衝突の際、ドライバーの脚部を受け止めることで姿勢を制御する運転席ニーエアバッグを全車に標準装備。運転席SRSエアバッグとともに、身体全体の保護効果を高めます。

### C SRSサイド&カーテンエアバッグ※2 <メーカーオプション>

側面からの衝突の際、サイドエアバッグがフロントシート乗員の腕や胸部を、カーテンエアバッグはフロント&リヤシート乗員の頭部の衝撃を緩和します。

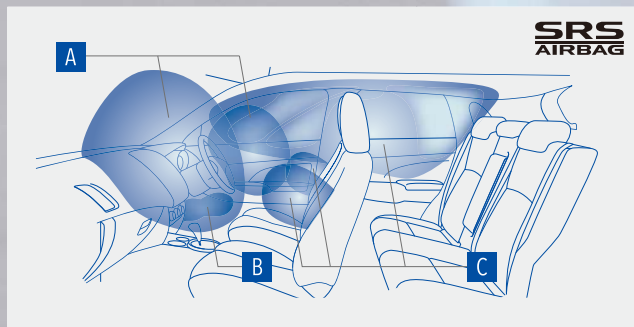

各エアバッグ展開イメージ

## ■3点式ELR付シートベルト&頸部衝撃低減フロントシート

運転席と助手席に、衝突時の衝撃を吸収するフォースリミッター機構と、前面衝突時にシートベルトを瞬時に巻き上げ初期拘束性を高めるプリテンショナー機構※3を装備しました。また、車両後方から衝突された際のシートバックの変形特性と、ヘッドレスト位置の最適化により、頭部のサポート性を向上させ、頸部への衝撃を軽減します。

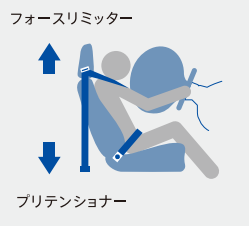

※1: RISE=Reinforced Impact Safety Evolution

※2: SRS=Supplemental Restraint System(シートベルトを補助する乗員保護装置) ●SRSエアバッグシステムは、前方向(運転席用/助手席用/運転席ニーエアバッグ)または横方向(サイド/カーテン)からの、設定以上の衝撃を感知したときのみ作動します。後方向からの衝撃には作動しません。SRSエアバッグシステムは、あくまでもシートベルトを着用することを前提として開発されたシステムですので、必ずシートベルトをご着用ください。なお、チャイルドシートを助手席に後ろ向きで装着しないことなど、ご注意ください。必ず取扱説明書をご覧ください。

※3: 衝突時の衝撃が弱い場合、プリテンショナー機構は作動しません。

## ■スーパーワイドHIDヘッドライト

(光軸自動調整機構)

<Gに標準装備、Mにパッケージメーカーオプション>

大光量とワイドな配光で、遠方視認性と近距離の広がり両立しています。



通常のHIDよりワイドに照射

●CGによるイメージ画像

## ■ヒルスタートアシスト

傾斜を車両が感知し、坂道発進の際に車両のずり下がりを約2秒間抑制。坂道で、AS&Gが作動している場合や、後続車との車間距離が詰まっている場合も、ブレーキからアクセルへの操作が安心しておこなえます。

## ■エマージェンシーストップシグナルシステム

急ブレーキ時またはABS作動時に、ハザードランプが通常の約2倍の速さで自動的に点滅。後続車に注意を促します。



エマージェンシーストップシグナルシステム作動イメージ



# ADVANCED SAFETY







## ■ 7インチWVGAディスプレイメモリーナビゲーション [MMCS]

<メーカーオプション>

AM/FMラジオ+CD/DVD+MP3/WMA/AAC/WAV再生対応+ミュージックサーバー+地図無料更新(1回)+地上デジタルTVチューナー(フルセグ)+リヤビューモニター+ステアリングオーディオリモコンスイッチ(本革巻)&シフトノブ(本革巻)+ボイスコマンド機能(音声操作)+リンクシステム(Bluetooth®通信対応ハンズフリー&オーディオ機能、USB入力対応)

高解像度・高精細WVGAディスプレイを搭載した、多機能メモリーナビゲーションです。VICs渋滞情報とあわせてBluetooth®対応※1の携帯電話を利用しリアルタイムで渋滞情報を取得。より早く目的地に到着するルートを提供します。また、スマートフォン地図アプリ「NaviCon」にも対応しています※2。さらに、アニメーション表示などを使用した操作しやすいインターフェース、あいま検索が可能なボイスコマンド(音声操作)機能、より高度かつ多彩になったAV機能など、最新テクノロジーを満載しました。

### ナビゲーション機能

全国の交通情報を取得でき、より遠方の目的地までの状況が把握できる「オンデマンド VICs」。リアルタイムで渋滞情報を取得し、より早くスムーズに目的地に到着できるルートを検索する「OpenInfo」※3。このふたつを集約させることにより、より精度の高い渋滞情報を提供する「テレマティクス機能」を搭載。全国70万kmにおよぶ道路状況に対応し、より快適なナビゲーションを提供します。(ご利用にはBluetooth®対応※1の携帯電話が必要です。)さらに、わかりやすい3D表示の「リアル交差点表示」や「側道案内」のほか、3Dジャイロ搭載による車位置精度の向上など、基本機能が充実。渋滞予測データや標高データなどをもとに、より燃料消費量の少ないルートを探る「省エネルギー探索」も採用しました。

●地図用16GB SDカード ●テレマティクス機能 ●省エネルギー探索 ●3Dポリゴンランドマーク ●観光地画像 ●ボイスコマンド(音声操作)機能 ●VICs(FM)専用チューナー ●開通道路の更新※3 ●地図無料更新(1回)※4



目的地メニュー画面



### オーディオ

SD・SDHC\*カードに録音ができるミュージックサーバー機能を搭載。走行時の騒音に対応し最適な音響効果が選べる「車速連動式音量・音質補正機能」により、高品位な音質が楽しめます。またナビとオーディオの同時画面表示も可能です。

●AM/FM ラジオ ●DVDドライブ(音楽CD/CD-TEXT/CD-R-RW[MP3/WMA/AAC/WAV 対応]/DVD-VIDEO/DVD-VR[CPRM]/DVD-R-RW 対応)※5  
●SD・SDHCカード対応 ●SD-Audio規格対応 ●ミュージックサーバー機能  
●車速連動式音量・音質補正機能 ●USB 入力対応※6  
\*音楽用SD・SDHCカードは装備されていません。

### リンクシステム※7



USBポートやBluetooth®で接続された音楽プレーヤー、携帯電話を、タッチパネルやステアリングオーディオリモコンスイッチ、ボイスコマンド機能で操作できます。

●Bluetooth®対応※1 ハンズフリー通話  
●iPod/iPhone Bluetooth®対応オーディオ機能



USBポート

### 地上デジタルTVチューナー

(12セグ/ワンセグ、B-CASカード内蔵)



電波状態による映像・音声の途切れを少なくする12セグ/ワンセグ自動切替機能により、高画質の放送が楽しめます。

●12セグ/ワンセグ ●B-CAS カード内蔵 ●EPG(電子番組表)機能 ●EWS(緊急警報放送)対応

MMCS=Mitsubishi Multi Communication System ※1:Bluetooth®インターフェース。携帯電話の機種によっては本サービスを利用できない場合がありますのでご確認ください。※2:対応スマートフォンはAndroid OS 営業スタッフにおたずねください。通信端末をご利用の場合、パケット通信が必要となり料金はおお客様のご負担となります。パケット通信料は通信事業者の定額サービスの対象外となる場合もございます。※3:初年度登録から以上)に保存した音楽を聴くことができます。USBポートはフロアコンソールボックス内に設置。※7:リンクシステムは、携帯電話や音楽プレーヤーの機種によっては、利用できる機能に制限があります。携帯電話の対応機種に登録されているApple Inc.の商標です。●OpenInfoは三菱電機の登録商標です。●Rockford FosgateはRockford社の商標です。●PremiDIA-HDは三菱電機の登録商標です。●トルビエラボラトリーズからの実施権に●NaviCon®は株式会社デンソーの登録商標です。●Androidは、Google Inc.の登録商標です。●iOSは米国その他の国におけるCiscoの商標または登録商標であり、ライセンス許諾を受けて使用されています。●安全の●前席のテレビ、DVDビデオの映像は、安全を考慮し、車両が停止した状態でないと画面は映りません。●地上デジタルテレビの特性上、電波の状態により映像・音声途切れることがあります。



# NAVIGATION & AUDIO

Photo: G ●7インチWVGAディスプレイメモリーナビゲーション[MMCS]はメーカーオプション ●画面はハメ込み合成 ●撮影のために点灯

## ■ディスプレイオーディオ(6.1インチ) <メーカーオプション>

AM/FMラジオ+CD+MP3/WMA/AAC/WAV再生対応+リヤビューモニター+ステアリングオーディオリモコンスイッチ(本革巻)&シフトノブ(本革巻)+USB入力対応

高精細なQVGAディスプレイを採用したオーディオシステム。CDやラジオはもちろん、USBポートで接続された音楽プレーヤーもタッチパネルで快適操作。迫力ある35W×4chのハイパワーアンプも内蔵しています。



●撮影のために点灯

- AM/FMラジオ ●CDドライブ(音楽CD/CD-TEXT/CD-R・RW[MP3/WMA/AAC/WAV対応])※5
- USB入力対応※6

## ■ステアリングオーディオリモコンスイッチ

<MMCSまたはディスプレイオーディオとセット装着>

ステアリングホイールのスポーク上に設置したスイッチにより、オーディオや地上デジタルTVチューナー&MMCSを操作できます。ボリューム調整、モード切替、チャンネルのアップ・ダウン、CDトラックのアップ・ダウンなどのコントロール、携帯電話のハンズフリーでの応答も可能です。



## ■ロックフォードフォズゲート プレミアムサウンドシステム

(DTS Neural Surround™、9スピーカー) <MMCSとセットでGにメーカーオプション>

アメリカに本拠を置く老舗カーオーディオブランド、Rockford社と共同開発したRVR専用のサウンドシステムです。室内空間の音場特性を考慮して、9スピーカーを最適な位置に配置、さらに専用チューニングを実施。トータル710W(MAX)のハイパワーアンプで、圧倒的な表現力と臨場感を持つプレミアムなサウンドを実現しました。

### ハイパワーアンプ&9スピーカーシステム

バーブラウン24bit D/Aコンバーターなど高性能デバイスを用いたハイパワーアンプを搭載するとともに、スピーカーを丹念にチューニング。デュアルボイスコイル採用の25cmサブウーハーが大迫力の重低音を、大口径マグネット採用の16cmスピーカーが歯切れのいい中低音を、そして3.5cmソフトドームツイーターが歪みのないクリアな高音を再現します。

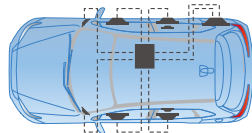

スピーカー・ハイパワーアンプ配置図



### 専用デッドニング&エンクロージャー

スピーカー性能をフルに発揮できるように、スピーカー周辺の剛性を高めるデッドニングと、ドア自体をスピーカーボックス化するエンクロージャーを実施しました。

## DSPによる音響機能

高性能なTI製浮動小数点型32bit DSP(Digital Signal Processor)を採用することにより、MP3などの圧縮音源の音質を補正する「PremiDIA-HD」、オーディオソース間で生じやすい音量レベル差を自動で均一化する「Dolby Volume」、着座位置にあわせて音質を最適化するリスニングポジション選択など、豊富な音響機能を実現しました。



DSPによる音響機能

## DTS Neural Surround™

2chで録音された音楽ソースもサラウンド再生ができます。広がるサウンド、前後左右に飛び交う音の流れ、大迫力の重低音など、サラウンドの醍醐味を満喫してください。

ver.2.3~2.5、4.0以降/iOS 6.0以降です。詳細は営業スタッフにおたずねください。※3:三菱電機株式会社が運営している会員制の交通情報システムです。ご利用にはウェブサイトにてユーザー登録が必要です。詳細は3年以内。詳細は営業スタッフにおたずねください。※5:条件により再生できない場合があります。また記載のフォーマット以外は再生できません。※6:USB接続が可能なiPodなどの音楽プレーヤー、USBメモリー(256MB)については営業スタッフにおたずねください。また弊社ホームページでも対応機種をご確認いただけます。●VICSは(財)道路交通情報通信システムセンターの登録商標です。●iPod、iPhoneは米国およびその他の国々でに基づき製造されています。「Dolby」、「Dolby Volume」およびダブルD記号はドルビーラボラトリーの商標です。●DTS Neural SurroundはDTS社の商標です。●Bluetooth®はBluetooth SIG Inc.の登録商標です。ため運転者は、走行中には操作しないでください。ナビゲーションによるガイド機能はありますが、調査時期やその取得方法により現場の状況と異なる場合があります。実際の走行時には道路交通規制に従い運転してください。





1.8L MIVEC SOHC 16VALVE  
INVECS-III 6速スポーツモードCVT



ボディカラー:レッドメタリック

メーカー希望小売価格

2WD 2,250,720円 (消費税抜価格 2,084,000円)

4WD 2,487,240円 (消費税抜価格 2,303,000円)

○記載は消費税率8%での価格です。○リサイクル料金12,610円が別途必要となります。※1



Photo:G 4WD ●シート写真はドアを取り外して撮影

■主要装備 (Mからの追加装備)



※1:リサイクル料金は、メーカーオプションのSRSサイド&カーテンエアバッグを装着した場合600円が加算されます。※2:有料色32,400円(消費税抜価格30,000円)高となります(消費税率8%)。

●撮影のために点灯

BODY COLOR

Photo:G



ライトニングブルーマイカ<SB>



チタニウムグレーメタリック<TR>



レッドメタリック<RD>

※1:リサイクル料金は、メーカーオプションのSRSサイド&カーテンエアバッグを装着した場合600円が加算されます。※2:有料色32,400円(消費税抜価格30,000円)高となります(消費税率8%)。

価格はメーカー希望小売価格で参考価格です。価格については各販売会社が独自に定めておりますので、詳しくは営業スタッフにおたずねください。  
●メーカー希望小売価格は、パンクタイヤ応急修理キット、標準工具一式付価格です。販売会社でセットする付属品は別途扱いとなります。●リサイクル預託金が預託済のお車を商品車として譲渡するおたずねください。●保険料、税金(除消費税)、登録等に伴う費用は別途申し受けます。●装備やオプションの組み合わせ等の詳細は、P.21-22の主要装備表をご覧ください。●ボディカラー、内装色、





1.8L MIVEC SOHC 16VALVE  
INVECS-III 6速スポーツモードCVT



ボディカラー：ブラックマイカ

メーカー希望小売価格

2WD 2,058,480円 (消費税抜価格 1,906,000円)

4WD 2,295,000円 (消費税抜価格 2,125,000円)

○記載は消費税率8%での価格です。○リサイクル料金12,610円が別途必要となります。※1



●撮影のために点灯

フロントシート

リヤシート

Photo: M 4WD ●シート写真はドアを取り外して撮影

### ■主要装備

- ハロゲンヘッドライト(光軸調整機構付) ●UVカットガラス(フロントウインドシールド、フロントドア) ●電動格納式リモコンアミラー(サイドアンダーミラー付):カラード ●ステアリングホイール&シフトノブ(ウレタン) ●メーター(メッキリング)(常時透過照明点灯タイプ) ●マルチインフォメーションディスプレイ(単色液晶) ●マニュアルエアコン ●フロアコンソールボックス(アームレスト付)
- 運転席&助手席SRSエアバッグ ●オートストップ&ゴー(AS&G) ●16インチタイヤ&スチールホイール(フルホイールカバー付)

## SEAT FABRIC



G シート生地:上級ファブリック  
(ストライプパターン)ステッチ入

M シート生地:ファブリック  
(ハニカムパターン)

## CENTER PANEL



G ピアノブラック

M カーボン調

## LEATHER SEAT

本革シート生地<Gにパッケージメーカーオプション>



●シート写真はドアを取り外して撮影

- シート生地内容
- [フロント]
- 座面・背もたれ面:本革
- ヘッドレスト・側面・背面・センターアームレスト・ドアアームレスト:合成皮革
- [リヤ]
- 座面・背もたれ面:本革
- ヘッドレスト・側面・センターアームレスト・ドアアームレスト:合成皮革
- 背面:ニードルパンチ



ブラックマイカ<CI>



ホワイトパール<SL>(有料色)※2



クールシルバーメタリック<CL>

旧所有者(譲渡人)は、車両価値部分とリサイクル預託金相当額の合計額を新所有者(譲受人)からお受け取りになることにより、リサイクル預託金の返金を受けることができます。詳しくは営業スタッフにシート色は印刷インキの性質上、実際の色と異なって見える場合があります。ご購入の際には、実車・カラーサンプル等によってご確認ください。



# EQUIPMENT 主要装備

類別		M	G	メーカー希望小売価格※ [ ]=消費税抜価格 &設定パッケージ
<b>エクステリア</b>				
ハロゲンヘッドライト(光軸調整機構付)		●		
スーパーワイドHIDヘッドライト(光軸自動調整機構付)		○	●	B
フロントフォグランプ		○	●	B
LEDリヤコンビランプ		●	●	
ベルトラインモール:メッキ			●	
サイドドアサッシュブラックアウト(ブラックマイカを除く)		●	●	
サイドシルガーニッシュ(ブラック)		●	●	
UVカットガラス	フロントウインドシールド	●	●	
	フロントドア	●	●	
プライバシーガラス(UVカット機能付、リヤドア/リヤクォーター/テールゲート)		●	●	
電動格納式リモコンドアミラー(サイドアンダーミラー付):カラード		●	●ウインカー付	
ヒートドアミラー(サイドアンダーミラー付)*1	2WD	○	○	寒冷地仕様*1に含む
	4WD	●	●	
フロントグリルフレーム:メッキ		●	●	
フロントスキットプレート		●ブラック	●シルバー	
マフラーカッター			●	
パノラマガラスルーフ(LEDイルミネーション/UVカット機能付)			○	PA PB FA FB
ルーフレール(ビルトインタイプ)			○	PA PB FA FB
[全車標準装備] ●樹脂フェンダー ●ドアアウターハンドル:カラード ●リヤスポイラー(LEDハイマウントストップランプ付) ●リヤデフォグ ●リヤ間欠ワイパー				
<b>インパネまわり</b>				
ステアリングホイール&シフトノブ	本革巻	○*2*3	●	
	ウレタン	●		
メーター(メッキリング)	ハイコントラストメーター(常時照点灯タイプ)		●	
	常時透過照点灯タイプ	●		
マルチインフォメーションディスプレイ	カラー液晶		●	
	単色液晶	●		
ECOランプ		●	●	
ドライブモードセレクター(プッシュボタン)<4WD車>		●	●	
エアコンダイヤル		●ブラック	●メッキリング	
フルオートエアコン			●	
マニュアルエアコン		●		
[全車標準装備] ●パーキングブレーキレバー:メッキノブ ●クリーンエアフィルター				
<b>シート仕様</b>				
運転席ハイトアジャスター(ポンプ式)		●	●	
シート生地	上級ファブリック(ストライプパターン)		●	
	ファブリック(ハニカムパターン)	●		
	本革*4		○	L FA FB
運転席パワーシート			○	L FA FB
運転席・助手席シートヒーター(座面・背もたれ面)			○	L FA FB
[全車標準装備] ●リヤシートヘッドレスト×3 ●6:4分割可倒式リヤシート				
<b>インテリア</b>				
ドアインナーハンドル:メッキ		●	●	
ルームランプ(リヤ)			●*5	
センターパネル		●カーボン調	●ピアノブラック	
フロアコンソールボックス	前後スライド式アームレスト&コンソールトレイ付(合成皮革)		○	L FA FB
	前後スライド式アームレスト&コンソールトレイ付(プレーンニット)	○*3	●	
	アームレスト付	●		
チケットホルダー付バニティミラー(運転席&助手席)		●	●	
ラゲッジフロアボックス*6		●	●	
リヤセンターアームレスト(カップホルダー付)			●	
[全車標準装備] ●ソフトパッド ●マップ&ルームランプ(フロント) ●ラゲッジルームランプ ●センターコンソールダウンライト ●フロントカップホルダー(フロアコンソール) ●コンビニフック(ラゲッジルーム) ●ボトルホルダー(フロントドア) ●シートバックポケット(助手席) ●格納式アシストグリップ×3(カーテンエアバッグ選択時×4) ●コートフック×1(リヤアシストグリップ:リヤシート右側) ●ラゲッジフック×4 ●アクセサリースケット(DC12V、センターコンソール上&フロアコンソールボックス内) ●グローブボックス(カード&ペンホルダー/照明付)				
<b>オーディオ</b>				
シャークフィンアンテナ		●	●	
オーディオ非装着(2DIN、オーディオ取付用配線/取付キット付、4スピーカー [フロントドア/リヤドア]/6スピーカー用配線付)		●	●	
ディスプレイオーディオ +AM/FMラジオ+CD+MP3/WMA/AAC/WAV再生対応 +リヤビューモニター +ステアリングオーディオリモコンスイッチ(本革巻) &シフトノブ(本革巻) +USB入力対応	6スピーカー	○*2	○	M:113,400円[105,000円] G:97,200円[90,000円]
7インチWVGAディスプレイメモリーナビゲーション[MMCS] +AM/FMラジオ+CD/DVD+MP3/WMA/AAC/WAV再生対応 +ミュージックサーバー+地図無料更新(1回) +地上デジタルTVチューナー(フルセグ) +リヤビューモニター +ステアリングオーディオリモコンスイッチ(本革巻) &シフトノブ(本革巻)	6スピーカー	○*3	○	M:333,720円[309,000円] G:317,520円[294,000円]
+ボイスコマンド機能(音声操作) +リンクシステム(Bluetooth®通信対応ハンズフリー &オーディオ機能、USB入力対応)*7	ロックフォードフォズゲート プレミアム サウンドシステム(DTS Neural Surround™、9スピーカー)		○	420,120円[389,000円]



B L PA PB FA FB これらのマークが記載されたメーカーオプション装備は、パッケージメーカーオプションとなります。

● 標準装備

○ メーカーオプション

類別	M	G	メーカー希望小売価格※ [ ]=消費税抜価格 & 設定パッケージ	
<b>安全関連装備</b>				
運転席&助手席 SRS エアバッグ	●	●		
運転席SRS ニーエアバッグ	●	●		
SRSサイド&カーテンエアバッグ*8	○	○	86,400円[80,000円]	
エマージェンシーストップシグナルシステム	●	●		
アクティブスタビリティコントロール(ASC)+ヒルスタートアシスト	●	●		
[全車標準装備] ●衝突安全強化ボディ(RISE) ●ABS(EBD・ブレーキアシスト付) ●フロントシート3点式ELR付シートベルト(フォースリミッター&プリテンショナー付) ●フロントアジャスタブルシートベルトアンカー ●リヤシート3点式ELR付シートベルト(3名分) ●ISO FIX対応チャイルドシート固定専用バー(リヤシート左右席) ●チャイルドシート固定用テザーアンカー(リヤシート左右席) ●チャイルドプロテクション(リヤドア)				
<b>機能装備</b>				
オートストップ&ゴー(AS&G)	●	●		
215/60R17タイヤ+17インチアルミホイール(切削光輝仕上げ)	○	●	B	
215/65R16タイヤ+16インチスチールホイール(フルホイールカバー付)	●	●		
チルト&テレスコピックスステアリング	●	●		
エンジンスイッチ+キーレスオペレーションシステム(キーレスオペレーションキー2個付)*9		●		
オートライトコントロール		●		
雨滴感応オートワイパー		○	L PA PB FA FB	
パドルシフト		●		
クルーズコントロール		○	L PA PB FA FB	
パンクタイヤ応急修理キット*6	●	●		
スペアタイヤ*6	○	○	10,800円[10,000円]	
寒冷地仕様*1	2WD	○	12,960円[12,000円]	
	4WD	●	●	
[全車標準装備] ●電動パワーステアリング ●セキュリティアラーム(盗難発生警報装置、国土交通省認可品) ●イモビライザー(国土交通省認可品) ●全席パワーウィンドウ(運転席セーフティ機構付ワンタッチ式) ●セントラードロック(テールゲートを含む)*10 ●マルチモードキーレスエントリーシステム ●可変間欠ワイパー(フロント/車速感応タイプ) ●ヘッドライトオートカット				
<b>パッケージメーカーオプション</b>				
B ベーシック パッケージ	スーパーワイドHIDヘッドライト(光軸自動調整機構付) +フロントフォグランプ +215/60R17タイヤ+17インチアルミホイール(切削光輝仕上げ)		○ ● 194,400円[180,000円]	
L ラグジュアリー パッケージ	—	本革シート生地 +運転席パワーシート +運転席・助手席シートヒーター (座面・背もたれ面) +フロアコンソールボックス(合成皮革)	○ 228,960円[212,000円]	
PA プレミアム パッケージA	—	—	○ 63,720円[59,000円]	
PB*5 プレミアム パッケージB	クルーズ コントロール + 雨滴感応 オートワイパー	—	パノラマガラスルーフ (LEDイルミネーション) (UVカット機能付)	○ 142,560円[132,000円]
FA フル パッケージA	ルーフ レール	本革シート生地 +運転席パワーシート +運転席・助手席シートヒーター (座面・背もたれ面)	○ 258,120円[239,000円]	
FB*5 フル パッケージB	—	+フロアコンソールボックス (合成皮革)	パノラマガラスルーフ (LEDイルミネーション) (UVカット機能付)	○ 336,960円[312,000円]

※消費税率8%での価格となります。

価格はメーカー希望小売価格で参考価格です。価格については各販売会社が独自に定めておりますので、詳しくは営業スタッフにおたずねください。

\*1: 寒冷地仕様の内容は、ヒータードアミラー、リヤヒーターダクト、ラジエータークーラント寒冷地仕様化。

\*2: メーカーオプションのディスプレイオーディオを装着した場合、ステアリングホイール(本革巻)&シフトノブ(本革巻)が同時装着。

\*3: メーカーオプションの7インチWVGAディスプレイメモリーナビゲーション[MMCS]を装着した場合、ステアリングホイール(本革巻)&シフトノブ(本革巻)、前後スライド式アームレスト&コンソールトレイ付フロアコンソールボックス(プレーンニット)が同時装着。

\*4: 本革使用部位は、フロント/リヤシートの座面・背もたれ面。シート生地の詳細はP.20をご覧ください。

\*5: パッケージメーカーオプションのプレミアムパッケージBまたはフルパッケージBを装着した場合、ルームランプ(リヤ)は非装着。

\*6: メーカーオプションのスペアタイヤを装着した場合、パンクタイヤ応急修理キット、ラゲッジフロアボックスは非装着。

\*7: 携帯電話や音楽プレーヤーの機種によっては、利用できる機能に制限があります。携帯電話の対応機種については営業スタッフにおたずねください。

\*8: メーカーオプションのSRSサイド&カーテンエアバッグを装着した場合、運転席アシストグリップが同時装着。

\*9: ▲注意: 植込み型心臓ペースメーカー等の機器をご使用のお客様は、電波により医療用電気機器に影響を受けるおそれがあります。詳しくは営業スタッフにおたずねください。

\*10: 運転席ドアのキー差し込みによる開閉操作では、運転席ドアのみ施錠・解錠されます。

■ISO FIX 対応チャイルドシート固定専用バーを使用する際は、必ず対応するチャイルドシートをお使いください。

■複数メーカーオプションの組み合わせはできない場合があります。詳しくは営業スタッフにおたずねください。

■メーカーオプションは車両ご注文時に申し受けます。メーカーの工場では装着するため、ご注文後はお受けできませんのでご了承ください。



# SPECIFICATIONS 主要諸元

車名・型式	三菱・DBA-GA4W			
	2WD		4WD	
駆動方式	XTSX	XTHX	XTSXZ	XTHXZ
類別	M	G	M	G
寸法・重量				
全長/全幅/全高	(mm) 4355 / 1770 / 1630			
ホイールベース	(mm) 2670			
トレッド 前/後	(mm) 1525 / 1530			
最低地上高	(mm) 195			
室内長/室内幅/室内高※1	(mm) 1865 / 1480 / 1260			
車両重量※2	1350	1360	1420	1430
乗車定員	(名) 5			
性能				
最小回転半径	(m) 5.3			
燃料消費率 JCO8モード(国土交通省審査値)※3	(km/L) 15.4		14.8※4	
主要燃費向上対策	アイドリングストップ装置、可変バルブタイミング機構、自動無段変速機、電動パワーステアリング、充電制御			
エンジン				
型式	4J10 MIVEC			
弁機構・気筒数	SOHC 16バルブ 4気筒			
内径×行程	(mm) 86.0×77.4			
総排気量	(L) 1.798			
圧縮比	10.7			
最高出力[ネット]※5	(kW[PS]/rpm) 102[139]/6000			
最大トルク[ネット]※5	(N・m[kgf・m]/rpm) 172[17.5]/4200			
燃料供給装置	ECI-MULTI(電子制御燃料噴射)			
使用燃料	無鉛レギュラーガソリン			
タンク容量	(L) 63		60	
動力伝達装置				
変速機形式	INVECS-III 6速スポーツモード CVT※6			
変速比	Dレンジ 2.631~0.378			
	第1速 2.631			
	第2速 1.440			
	第3速 1.165			
	第4速 0.906			
	第5速 0.680			
	第6速 0.499			
	後退 1.960			
最終減速比	6.026			
走行装置				
ステアリング形式	ラック&ピニオン(電動パワーステアリング)			
サスペンション形式 前/後	マクファーソンストラット式/マルチリンク式			
ブレーキ形式 前/後	ベンチレーテッドディスク/ディスク			
タイヤ	215/65R16	215/60R17	215/65R16	215/60R17

●仕様変更は発表なく実施することがあります。なお本仕様は国土交通省届出数値です。

※1:メーカーオプションのパノラマガラスルーフ装着車は1275mm。 ※2:メーカーオプションのパノラマガラスルーフ装着車は+30kg、本革シート装着車は+10kg、SRSサイド&カーテンエアバッグ装着車は+10kg、ロックフォードフォスゲート プレミアムサウンドシステム装着車は+10kg。 ※3:燃料消費率は定められた試験条件での値です。お客様の使用環境(気象、渋滞等)や運転方法(急発進、エアコン使用等)に応じて燃料消費率は異なります。 ※4:メーカーオプションの装着により、車両重量が1421kg以上となった場合は14.4km/Lとなります。 ※5:エンジン出力・トルク表示にはネット値とグロス値があります。「ネット」とはエンジンを車両に搭載した状態とほぼ同条件で測定したものであり、「グロス」とはエンジン単体で測定したものです。同じエンジンで測定した場合「ネット」は「グロス」よりも、約15%程度低い値(自工会調べ)となっています。 ※6:第1~6速の数値は、スポーツモード時の各変速ポジションにおける代表的な変速比です。 ●kW(キロワット)、N・m(ニュートンメートル)はSI(国際単位系)に準拠した表示です。 ●製造事業者:三菱自動車工業株式会社

## DIMENSIONS 外観3面図(単位:mm)

<Gルーフレール装着車>

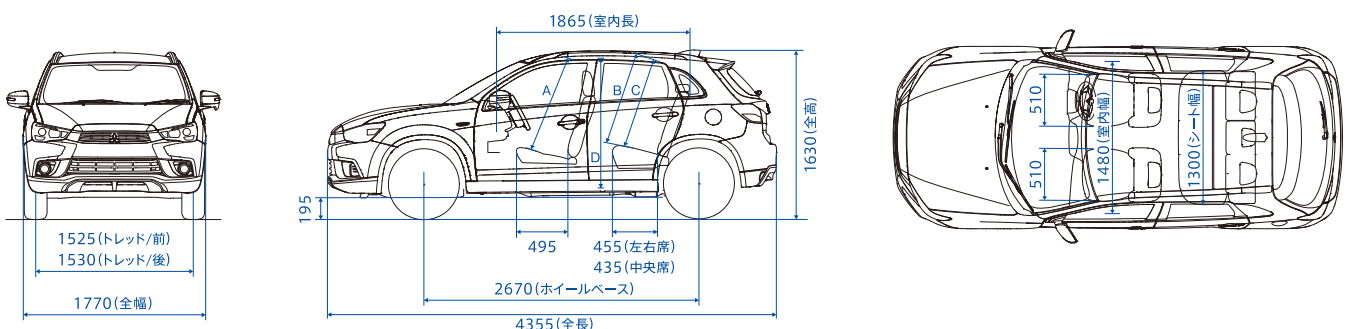

A[前席]ノーマルルーフ車:970 パノラマガラスルーフ車:935 B[左右席]ノーマルルーフ車:920 パノラマガラスルーフ車:900 C[中央席]ノーマルルーフ車:915 パノラマガラスルーフ車:890 D[室内高]ノーマルルーフ車:1260 パノラマガラスルーフ車:1275 ●Mのリヤシート長(中央席)は465



車両仕様	車名・型式		三菱・DBA-GA4W			
	駆動方式		2WD		4WD	
	類別		XTSX	XTHX	XTSXZ	XTHXZ
			M	G	M	G
			5人乗り			
	エンジン型式		4J10 MIVEC			
変速機形式		INVECS-III 6速スポーツモードCVT				
排出ガス	適合規制または適合基準		平成17年基準排出ガス75%低減レベル			
	規制値または基準値 (JC08C+JC08Hモード走行)	NOx (g/km)	0.013			
		NMHC (g/km)	0.013			
		CO (g/km)	1.15			
燃料消費率	主要燃費向上対策		アイドリングストップ装置、可変バルブタイミング機構、自動無段変速機、電動パワーステアリング、充電制御			
		燃料消費率(国土交通省審査値) <sup>※1</sup> (km/L)	15.4	14.8 <sup>※2</sup>	14.4	
		CO <sub>2</sub> 排出量<燃費換算> (g/km)	151	157 <sup>※3</sup>	161	
		(参考)平成27年度燃費基準	—	— <sup>※4</sup>	達成	
温室効果ガス	HFC-134a <sup>※5</sup> [GWP値:1430] <sup>※6</sup> エアコン冷媒の使用量 (g)		500			
車室内VOC		自工会目標達成(厚生労働省室内濃度指針値以下)				
車外騒音	加速走行騒音(適合規制値) (dB-A)		76			
環境負荷物質削減	鉛		自工会2006年目標達成(1996年比1/10以下)			
	水銀		自工会目標達成(2005年1月以降使用禁止)			
	カドミウム		自工会目標達成(2007年1月以降使用禁止)			
	六価クロム		自工会目標達成(2008年1月以降使用禁止)			
リサイクル関係	リサイクルしやすい材料を使用した部品		バンパー、インパネ・内装トリム類など			
	樹脂・ゴム部品への材料表示		有り			
	リサイクル材の使用		オイルレベルゲージ、ダッシュパネルや天井の吸音材			
環境負荷物質使用状況等	鉛		電子基板・電子部品のはんだ、銅及びアルミ合金材等に使用			
	水銀		猶予部品のディスチャージヘッドライトバルブに極微量使用			
	カドミウム		—			
	六価クロム		—			
グリーン購入法		—		適合		

※1:燃料消費率は定められた試験条件での値です。お客様の使用環境(気象、渋滞等)や運転方法(急発進、エアコン使用等)に応じて燃料消費率は異なります。※2:メーカーオプションの装着により、車両重量が1421kg以上となった場合は14.4km/Lとなります。※3:メーカーオプションの装着により、車両重量が1421kg以上となった場合は161g/kmとなります。※4:メーカーオプションの装着により、車両重量が1421kg以上となった場合は平成27年度燃費基準達成となります。※5:この冷媒は大気放出の禁止、廃棄時の回収が必要です。※6:GWP:Global Warming Potential(地球温暖化係数)フロン法において、カーエアコン冷媒は、2023年度までにGWP値150以下(対象の乗用車における国内向け年間出荷台数の加重平均値)にすることが求められております。



# DEALER OPTION



<装着用品>・LEDフォグランプ・大型テールゲートスポイラー・エクシードパイザー・メッキミラーカバー(ウインカー付ドアミラー用)・メッキ調ドアハンドルカバー  
Photo: G ●ボディカラー: チタニウムグレーメタリック ●パノラマガラスルーフ(LEDイルミネーション/UVカット機能付)、ルーフレール(ビルトインタイプ)はパッケージメーカーオプション

## LEDフォグランプ



●点灯イメージ



## 大型テールゲートスポイラー



## リアアンダーガーニッシュ



## クラリオン/スーパーワイド2DIN-7.7型メモリーナビゲーション



●画面はハメ込み合成 ●撮影のために点灯

## ドライブレコーダー



●専用ビューアー画面イメージ ●画面はハメ込み合成

この他にも数多くのディーラーオプションをご用意しています。詳しくはRVR・アクセサリカタログをご覧ください。



# Drive@earth

ずっと、お客さまのそばで、気持ちのいいカーライフのお手伝いをしていくこと。

ずっと、社会と地球環境のことを考え、求められている期待に応えていくこと。

私たち三菱自動車は、そんな「ずっと」を大切にしたい企業でありたい。

それは、走る喜びと確かな安心を、すべてのお客さまに届けるために。

クルマが地球と共生する、新しい時代を拓くために。

## あなたとクルマの、「ずっと」のために。



気に入ったモノと、  
長くつきあっていきたい。  
そんな時代だから、  
「1台の三菱車にずっと愛着を  
持って乗っていただく」ために、  
愛着メニューをご用意いたしました。

### 国内メーカー初 最長10年10万km特別保証延長

初度登録から最長10年または10万km走行のいずれか  
早いほうまで、無料で特別保証部品の修理・交換をいたし  
ます。クルマを少しでも長く愛し、乗っていただくための  
取り組みです。

※個人のお客様が対象となります。  
※本保証延長には適用条件があり、有償の点検整備が必要です。一部対象  
外の部品があります。詳しくは営業スタッフにお問い合わせください。

### ハーティプラスメンテナンス

おクルマに、さらに安心して長く乗っていただく  
ための、おトクなメンテナンスパック。

### ハーティプラスつく<sup>2</sup>保証

新車一般保証を2年間延長し、  
故障時の心配を解消。

### 三菱あんしん保険プランⅡ

より一層の“あんしん”をお届けする三菱  
独自のサービスを付帯した自動車保険です。

### Diaカード

便利で嬉しい、三菱自動車オーナーのための  
クレジットカード。

### クレジット&リース

手間や負担を抑えて、三菱のクルマをもっと  
お気軽にご検討いただけるプラン。

### メルマガ会員募集中

新型車や特別仕様車、キャンペーン情報を配信します。今すぐ登録ください。

携帯電話の機種等によっては表示できない場合があります。



## 社会のために。未来のために。さまざまな視点で取り組んでいます。

### MiEV MINICAB MiEV

人と街と地球のために。MiEVシリーズは、三菱自動車  
の環境技術の頂点です。 [ev-life.com](http://ev-life.com)



地域社会への貢献として、クルマの製造現場を体感  
できる工場見学を実施しています。  
※詳細は当社ホームページをご確認ください。



山梨県早川町の一角を「バジェロの森」  
と命名し、森林保護・育成を実施。

### クルマの学校

交通安全啓発活動として、初心者向けドライビング  
スクールを全国で開催。 [kurumano-gakko.com](http://kurumano-gakko.com)



「キッズニア東京」「キッズニア甲子園」で、こどもが  
職業・社会体験する機会を提供。 [kidzania.jp](http://kidzania.jp)

自動車でのドライブなど、私達の生活とは切り離せないCO<sub>2</sub>の排出。三菱自動車は、CO<sub>2</sub>を吸収する森林  
の保護を応援し、少しでも地球環境に貢献したいという想いから、このカタログに「FSC®認証紙」を採用  
しました。FSC認証紙とは「植林～保育～伐採」のサイクルを適正に管理し、周りの生態系にも十分  
配慮した森林の木材を原料とした用紙です。今後、FSC認証紙と再生紙をバランスよく使用すること  
で、CO<sub>2</sub>の削減と資源の有効利用を同時に図り、より一層環境保護に貢献していきたいと考えます。





Drive@earth



スピードは控えめに。エコドライブで環境にやさしく。 後席もシートベルト。チャイルドシートも忘れずに。

[www.mitsubishi-motors.co.jp](http://www.mitsubishi-motors.co.jp)

三菱車に関するお問い合わせは、お近くの販売会社、または三菱自動車お客様相談センターへどうぞ。

**三菱自動車お客様相談センター ☎0120-324-860**

オープン時間：9時～17時（土、日：9時～12時 13時～17時）

お客様の個人情報は厳重に取り扱い、お問い合わせへの対応に使用いたします。また、ご相談内容によっては適切な対応をさせていただくため、三菱自動車販売会社等へ必要な範囲で情報を開示し、販売会社等からお客様にご連絡を取らせていただく場合もございますので、予めご了承ください。なお、当社における個人情報の取り扱いの詳細については三菱自動車ホームページ（[www.mitsubishi-motors.com/jp/PRIVACY](http://www.mitsubishi-motors.com/jp/PRIVACY)）にて記載しております。

クルマのお取り扱い、所定の取扱説明書ならびにメンテナンスノートをよくご覧の上、定められた点検・整備等を確実に実施し、安全で快適なドライブをお楽しみください。ボディカラー、内装、シート色は、印刷インキの性質上、実際の色と異なって見えることがあります。このカタログの内容は2017年2月現在のものです。仕様および装備は予告なく変更することがあります。

**三菱自動車工業株式会社**

〒108-8410 東京都港区芝5丁目33番8号

3SXVA2A172 (70/17-02)

パノラマガラスルーフ（LEDイルミネーション/UVカット機能付）、  
ルーフレール（ビルトインタイプ）はパッケージメーカーオプション